

Deltabit Idis asennusopas

Deltabit Idis -työaikapäätteen osat ja asennuksen edellytykset

Toimitukseen kuuluvat:

- Deltabit Idis -työaikapäätte
- Asennusjalka
- Virtalähde (5 V DC / 2A)

Asennuskohteessa tarvitaan:

- Normaali 230 V sähköpistorasia
- Tietoverkkokaapeli (CAT5e/6, RJ45), joka on kytketty paikalliseen lähiverkkoon.
- Verkkoyhteys voidaan tehdä myös langattoman lähiverkon kautta. Avaa asetusvalikko naputtamalla kellonaikaa muutaman kerran nopeasti peräkkäin,

Deltabit Idis tulee asentaa kuivaan sisätilaan, jossa lämpötila on pysyvästi yli 0 °C.



Asennusjalan kiinnittäminen

1. Tarkista kaapelien läpiviennin paikka

Asennusjalassa on virta- ja verkkokaapelia varten valmiina yksi läpivientireikä asennusjalan pohjassa. Jos haluat viedä kaapelit muuta kautta, tee halkaisijaltaan n. 15 mm kokoinen lisäreikä haluttuun kohtaan asennusjalkaa. Varo vahingoittamasta kiinnitysmekanismeja.

2. Kiinnitä asennusjalka seinään

Asennusjalassa on neljä kiinnityskohtaa kiinnitysruuveille (katso kuva alla). Ruuvit eivät sisälly toimitukseen. Käytä oikeanlaisia kiinnikkeitä seinämateriaalin mukaan, betoni/kiviseinään ruuvitulpat ja kipsilevyseinään kipsilevyankkurit.

Suosittelava asennuskorkeus on noin 130 cm lattiasta asennusjalan keskikohtaan.

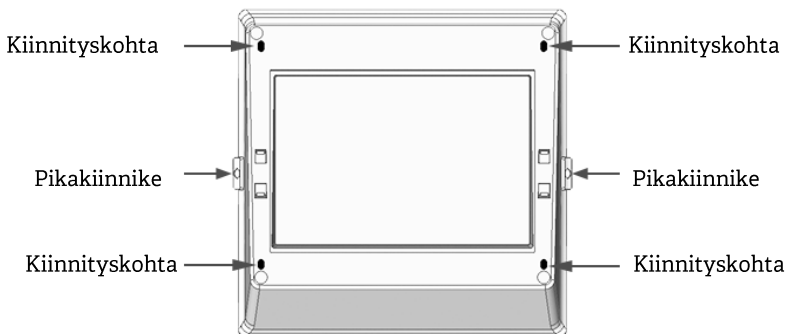

Työaikapäättteen kiinnittäminen asennusjalkaan

1. Pujota lähiverkkokaapeli ja virtalähteen kaapeli asennusjalan läpivientireiästä ja kytke ne työaikapäättteen takana oleviin liittimiin.
2. Paina päätte asennusjalkaan siten, että molemmilla sivuilla olevat pikakiinnikkeet naksahtavat paikoilleen. Varmista kiinnitys vetämällä päätettä kevyesti ulospäin.
3. Kun päätte on paikallaan, käännä pikakiinnikkeiden ruuveja talttapäisellä ruuvimeisselillä $\frac{1}{4}$ -kierrosta myötäpäivään, jotta kiinnikkeet lukittuvat paikoilleen eikä niitä saa vapautettua käsin painamalla.

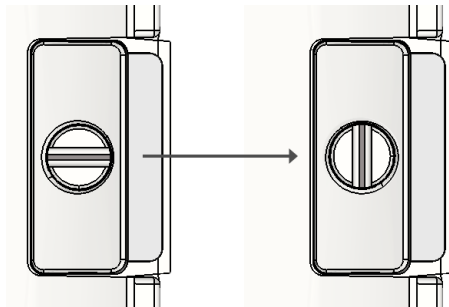

Työaikapäättteen käyttöönotto

Työaikapääte käynnistyy itsestään, kun virtalähde kytketään sähköpistorasiaan. Käynnistymisen jälkeen näyttöön jää teksti

Ylläpito käynnissä, odota hetki...

Jos teksti ei häviä muutaman minuutin sisällä, varmista, että verkkoyhteys on kunnossa. Jos verkkoyhteys on kunnossa eikä teksti häviä, ota yhteyttä Deltabitiin.